

## РЪКОВОДСТВО НА ПОТРЕБИТЕЛЯ

- ВМЕСТИМОСТ НА КОШНИЦАТА - 6,0 Л
- КОШНИЦА С НЕЗАЛЕПВАЩО ПОКРИТИЕ
- РЕГУЛИРАНЕ НА ТЕМПЕРАТУРАТА - 80-200°C
- СВЕТИНЕН ИНДИКАТОР ЗА ТЕМПЕРАТУРА
- СВЕТИНЕН ИНДИКАТОР ЗА РАБОТА
- ТАЙМЕР 0-60 МИН.
- ПОДВИЖНА РЕШЕТКА



**Мощност: 1700 W**  
**Захранване:**  
**220-240V, 50-60Hz**

**ПРЕДИ ДА ЗАПОЧНЕТЕ РАБОТА С УРЕДА, ПРОЧЕТЕТЕ ВНИМАТЕЛНО ТОВА РЪКОВОДСТВО НА ПОТРЕБИТЕЛЯ.**

## **ОСНОВНИ ПРАВИЛА ЗА БЕЗОПАСНОСТ**

Преди да използвате уреда, прочетете внимателно това ръководство за употреба. То съдържа важна информация за Вашата безопасност, както и указания за експлоатация и поддръжане.

Пазете настоящата инструкция за допълнителни справки в бъдеще. Спазването на изискванията в нея ще осигурят Вашата безопасност и правилната функционалност на уреда. Това е едно от задължителните гаранционни условия.

Ние не поемаме гаранция и отговорност за повреди и щети причинени от не спазване на изискванията в настоящата инструкция. Ако предадете този уред на трета страна, трябва да връчите и това ръководство за употреба.

Когато използвате някакъв електроуред — особено, ако това става в присъствието на деца, основните правила за безопасност трябва винаги да бъдат спазвани, включително в тези, изброени по-долу:

- Проверете дали обозначеното върху фирмената табелка на уреда напрежение отговаря на това на местната мрежа преди да свържете уреда към електрическата мрежа.
  - Не потапяйте кабела, щепсела или уреда във вода или течности, за да избегнете късо съединение.
  - Винаги поставяйте продуктите за пържене/готвене в кошничката, за да не са в контакт с нагриващите елементи.
  - Не покривайте въздушните отвори, докато уредът е в процес на работа.
  - Не пълнете съда, в който се поставя кошничката, със зехтин/олио, тъй като това може да предизвика запалване.
  - Винаги изключвайте уреда от контакта след употреба и преди почистване или поддръжка.
  - Винаги се уверявайте, че уредът е напълно охладен преди да извършвате, каквато и да било поддръжка или съхранение.
  - Никога не използвайте уреда, ако кабелът или щепселът са повредени, или ако уредът не работи или е повреден по някакъв начин. Не се опитвайте да ремонтирате уреда сами.
- Занесете уреда в най-близкия оторизиран сервиз или се свържете с Отдел грижа за клиента за повече информация относно преглед и ремонт на уреда.
- Не използвайте уреда на открито. Този уред е предназначен за употреба в домашни условия, в сухи и закрити помещения.
  - Преди употреба, поставете уреда на твърда, гладка и стабилна повърхност, устойчива на нагриване.
  - Не оставяйте кабела да виси от ръба на масата или плота, както и да бъде в контакт с горещи повърхности.
  - Не поставяйте уреда върху или в близост до горещи газови или електрически котлони, или в загрята фурна.
  - Не използвайте уреда в близост до газ и други леснозапалими материали (напр. бензин, разреждител за боя, спрейове и др.).
  - Не използвайте уреда в близост до вода. Този уред не трябва да бъде използван в непосредствена близост до източници на вода, като например вани, мивки, басейни и т.н., където има вероятност уредът да бъде намокрен или залят от вода. Не пипайте уреда с мокри ръце.
  - Употребата на всякакви приставки или аксесоари, които не се предлагат от дистрибутора на продукта, може да предизвика наранявания или повреди на имуществото.

- Не оставяйте уреда без надзор по време на работа. Винаги изключвайте уреда от контакта след употреба.
  - Използвайте уреда само по предназначение.
  - Не съхранявайте уреда в помещения с пряка слънчева светлина или в условия на висока влажност.
  - Не използвайте остри или надраскващи прибори с този уред; използвайте само устойчиви на топлина пластмасови или дървени шпатули, за да избегнете надраскване на незалепащото покритие.
  - Особено внимание изисква местенето на уред, който съдържа горещо олио или други горещи течности.
  - Уредът трябва да бъде използван само при плътно затворен капак. **ВНИМАНИЕ:** За да избегнете късо съединение, винаги водете щепсела от контакта преди почистване на уреда.
  - Ако кабелът е повреден, трябва незабавно да бъде подменен от дистрибутора, сервиза или друг квалифициран персонал, за да бъдат избегнати наранявания.
  - Този уред може да се използва от деца над 8-годишна възраст, от лица с нарушени физически, сензорни или умствени способности, както и от лица с липса на опит и знания, само след като им бъдат дадени подробни инструкции относно неговата употреба, и след като им бъдат разяснени опасностите, свързани с нея. Децата не трябва да си играят с уреда. Почистването и поддръжката на уреда не трябва да се извършват от деца, освен ако не са над 8-годишна възраст, и под родителски контрол.
  - Необходимо е изключително внимание, когато уредът бива използван от или в близост до деца.
  - Възможно е повърхностите, върху които бива поставен уред, да се нагреят по време на работа.
  - Не използвайте уреда, ако кабелът му е повреден, ако забележите прекъсвания в работата на уреда, или ако уредът спре да работи напълно.
  - Никога не включвайте уреда, когато е празен (освен преди първа употреба), тъй като подобни действия биха могли да доведат до повреда и/или наранявания.
  - Не поставяйте уреда върху или в близост до възпламеними материали като покривки или завеси.
  - Не поставяйте уреда срещу стени или други електроуреди. Осигурете поне 30 см празно пространство зад, отстрани и над уреда.
  - Не предприемайте модификации или поправки на уреда по свое смятане и се уверете, че всяка поправка се извършва само от подходящ и квалифициран техник.
  - Този уред не трябва да бъде контролиран посредством външен таймер или отделно дистанционно, освен ако такива не са предоставени от дистрибутора.
  - Това устройство е снабдено със заземен щепсел. Моля уверете се, че контакта в дома ви е добре заземен.
  - По време на пържене с горещ въздух, гореща пара се отделя от въздухоотводите. Дръжте ръцете и лицето си на разстояние от парата и отворите за въздуха. Внимавайте също и при отваряне на капака на уреда.
  - Незабавно изключете уреда, ако забележите черен дим да излиза от него.
- Изчакайте пушека да се разсее преди да извадите кошничката от уреда. Внимателно прегледайте уреда за евентуална повреда преди да го използвате отново.
- Възможно е да усетите лека миризма при първоначална употреба, докато уредът достигне топлинна устойчивост.
  - Ако уредът не работи, бил е удрян, изпускан, повреден, оставен на открито, или изпускан във вода, не го използвайте.
  - Въпреки че този уред е тестван, неговата употреба и последствията, свързани с нея, са изцяло отговорност на потребителя.

**ВНИМАНИЕ: ТОЗИ УРЕД РАБОТИ С ЦИРКУЛАЦИЯ НА ГОРЕЩ ВЪЗДУХ, НА ПРИНЦИПА НА КОНВЕКТОРА! МОЛЯ, НЕ ПЪЛНЕТЕ КОШНИЦАТА ЗА ГОТВЕНЕ С ОЛИО, ЗЕХТИН, МАС ЗА ПЪРЖЕНЕ ИЛИ КАКВИТО И ДА БИЛО ДРУГИ ТЕЧНОСТИ!**

## ОПИСАНИЕ НА УРЕДА

1. Основа на тялото - горна част
2. Основно тяло
3. Сепаратор от мазнина/ решетка
4. Контейнер
5. Дръжка на уреда
6. Изход на въздух
7. Крачета на сепаратора
8. Крачета на уреда
9. Захранващ кабел

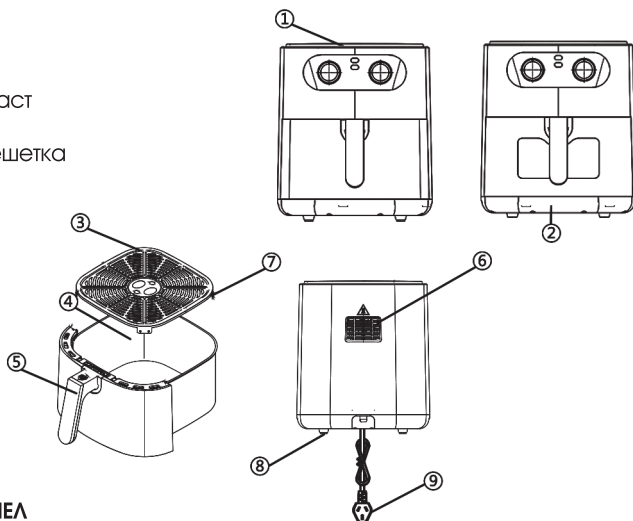

## ОПИСАНИЕ НА КОНТРОЛЕН ПАНЕЛ

1. Копче за температура
2. Копче за време
3. Светлинни индикатори

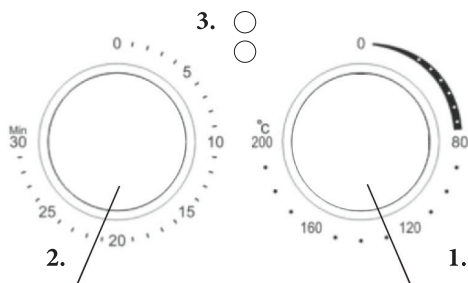

## ПОДГОТОВКА НА УРЕДА ЗА РАБОТА

- Отстранете всички опаковъчни материали от вътрешната и външната страна на уреда.
- Проверете пълнотата на окомплектовката, както и за транспортни повреди.
- В случай на повреда или липси в окомплектовката се обърнете към търговеца, от който сте закупили уреда.
- Запазете опаковката за да съхранявате уреда, когато няма да се използва продължително време.
- Слагайте уреда върху равна, стабилна, чиста, суха и топлоустойчива повърхност.
- Почистете внимателно уреда и отстранете дребните замърсявания от опаковката, които може да са все още по уреда.
- Проверете дали уредът е изключен от електрическата мрежа.
- Почистете незалепащата решетка с топла, сапунена вода, след това изплакнете и изсушете добре. Забележка: Не потапяйте основното тяло на уреда във вода или други течности.

Никога не използвайте твърди или абразивни почистващи препарати за почистване на уреда или частите към него, тъй като това може да доведе до повреда.

- Поставете уреда върху стабилна, топлоустойчива основа и на подходяща височина.

**ВНИМАНИЕ:** Когато включите уреда за първи път, от него може да се отдели лек дим или миризма. Това е напълно нормално и скоро ще отшуми. Осигурете достатъчна вентилация около уреда по време на употреба. Препоръчително е първия път да включите уреда да работи без храна за приблизително 10 минути; по този начин първоначалният дим или миризма няма да се отразят на вкуса на храната.

- Пъхнете съда с решетката в основното тяло и го затворете.

**Забележка:** Уредът идва предварително сглобен. Съдът трябва да бъде добре затворен преди употреба. В противен случай уредът няма да работи.

## ИЗПОЛЗВАНЕ НА УРЕДА

- Загрейте предварително уреда приблизително 5 минути, като използвате копчето за таймера и контрол на температурата. Светлинният индикатор с оранжева светлина и топлинният индикатор със зелена светлина ще започнат да светят, за да сигнализират, че уредът е започнал да се нагрява.

След като достигне необходимата температура, зеленият светлинен индикатор автоматично ще се изключи.

- Когато предварителното нагряване е завършило, извадете съда за готвене от уреда, като го издърпате с помощта на дръжката. Поставете съда върху плоска, стабилна и топлоустойчива повърхност.

- Сложете продуктите в контейнера и след това поставете съда обратно в уреда за готвене, за да го затворите. Никога не пъхнете кошничката за готвене над указания максимум. Никога не поставяйте съда за готвене в уреда без преди това да сте поставили кошничката в него. Не докосвайте уреда по време и малко след работа, тъй като се нагрява изключително силно. Дръжте го само за дръжката.

- Използвайте копчето за регулиране на температурата, за да настроите на желаната температура.

- Проверете какво е необходимото време за приготвяне на продуктите и използвайте копчето за таймера/включване, за да зададете необходимата продължителност; таймерът ще започне да отброява времето щом го пуснете.

- Някои продукти може да изискват разбъркване по време на готвене. Извадете съда за кошничката от уреда с помощта на дръжката. Уверете се, че пластмасовият капак покрива бутона за освобождаване на кошничката, като внимавате да не отделите горещата кошничка от съда. Разбъркайте внимателно и след това поставете съда обратно в уреда, затворете и оставете продуктите да се готвят.

- Когато продуктите са готови и зададеното време изтече, таймерът ще иззвъни. Проверете дали съставките са готови като внимателно отворите съда с кошничката в него. Ако продуктите не са готови, пъхнете обратно съда с кошничката и задайте допълнително време чрез таймера. Когато храната е готова, извадете кошничката от съда за готвене и изсипете съдържанието в купа или чиния. Използвайте щипки (не са включени), ако количеството храна е по-голямо или самите продукти са крехки.

**ЗАБЕЛЕЖКА:** Винаги загревайте предварително уреда преди готвене или добавяйте приблизително между 3 и 5 минути към времето за готвене. Ако времето за готвене или температурата трябва да се променят по време на работа, просто използвайте таймера или копчето за температурата и уредът автоматично ще се настрои. По време на работа, зеленият светлинен индикатор ще се включва и изключва, за да сигнализира, че поддържа предварително зададената температура.

**Внимание:** Не изсипвайте храната директно в купа или в чиния, тъй като на дъното на съда се събира излишна мазнина и тя може да попадне в храната.

## АВТОМАТИЧНО ИЗКЛЮЧВАНЕ НА УРЕДА:

- Предварително зададеното време за готвене изтече. Таймерът ще звъни и уредът ще се изключи автоматично.

- Ако Контейнерът е изваден от уреда по време на готвене, таймерът ще продължи да отброява времето, докато то изтече.

**Забележка:** Ако уредът трябва да бъде изключен преди да изтече предварително зададеното време, изключете го от копчето и извадете щепсела от контакта. Винаги проверявайте дали кошничката е поставена пълно на мястото си. В противен случай уредът няма да работи.

**Забележка:** Дръжте съда само за дръжката. Внимание: При ваденето на контейнера за

готвене може да се отдели гореща пара.

**НИКОГА НЕ** обръщайте контейнера, докато храната е все още в нея, тъй като отделената на дъното мазнина може да се излее.

Не покривайте уреда или отворите за въздух, тъй като това ще наруши потока на въздуха и ще повлияе на процеса на готвене.

Не пълнете съда с мазнина или други течности. За да извадите съставките, издържайте резервоара от еър фрайера. Резервоарът и съставките са горещи. Можете да използвате вилица (или щипка), за да извадите съставките. За да отстраните големи или крехки съставки, използвайте чифт щипки, за да извадите съставките от резервоара. Изпразнете резервоара в купа или върху чиния.

### СЪВЕТИ ЗА ГОТВЕНЕ С ЕЪР ФРАЙЕР

Тази таблица по-долу ви помага да изберете основните настройки за съставките, които искате да пригответе.

Това са само насоки, готвенето винаги трябва да бъде наблюдавано. Тъй като съставките се различават по произход, размер, форма, както и марка, не можем да гарантираме най-добрата настройка за вашите съставки.

**ЗАБЕЛЕЖКА:** Стойностите могат да варират и са само за ориентир.

Храна	Количество	Прибл. време	Т-ра	Разбъркване/ Обръщане	Допълнителна информация
<b>КАРТОФИ/ ПЪРЖЕНЕ</b>					
Замразени тънки картофи	200 - 500 гр	18 - 21 мин	200 °C	разбъркване	
Замразени гебели картофи	200 - 450 гр	18 - 30 мин	180 °C	разбъркване	
Домашни пържени картофи	200 - 450 гр	18 - 20 мин	190 °C	разбъркване	Добавете 1/2 с. л. зехтин/ олио
Домашни Уеджис картофи с кожа	200 - 450 гр	18 - 25 мин	200 °C	разбъркване	Добавете 1/2 с. л. зехтин/ олио
<b>МЕСО И ПИЛЕ</b>					
Пържола	100 - 500 гр	12 - 15 мин	180 °C	Обръщане на 1/2 време	
Хамбургер	100 - 500 гр	18 - 20 мин	180 °C	Обръщане на 1/2 време	
Свински ребърца	100 - 500 гр	18 - 20 мин	180 °C	Обръщане на 1/2 време	
Пилешки гърди	100 - 500 гр	15 - 22 мин	200 °C	Обръщане на 1/2 време	
Пилешки бутчета	100 - 500 гр	15 - 22 мин	200 °C	Проверка на месото	
<b>ЛЕКО ХАПВАНЕ/ РАЗЯДКА</b>					
Замразени пилешки хапки	100 - 500 гр	10 - 15 мин	200 °C		
Пролетни рулца	100 - 400 гр	6 - 10 мин	200 °C		
Пълнени зеленчуци	100 - 400 гр	10 - 15 мин	160 °C		
<b>ПЕЧИВА И ДЕСЕРТИ</b>					
Мъфини (силиконова чашка)	300 гр	15 - 18 мин	200 °C	Използвайте съг с мъфините!	
Солен пай/ Киш	400 гр	8 - 15 мин	180 °C		

По-малките количества обикновено изискват малко по-кратко време за приготвяне от по-големите.

Разклащането на съставките по средата на времето за приготвяне оптимизира крайния резултат и може да помогне за предотвратяване на неравномерно изпържени съставки.

# ЕЪР ФРАЙЕР

## МОДЕЛ: ЕК-6002 М



Добавете малко масло/олио към пресните картофи за хрупкав резултат. Закуски, които могат да се приготвят във фурна, могат да се приготвят и във фрайер. Оптималното количество за приготвяне на хрупкави пържени картофи е 500 грама. Използвайте предварително приготвено тесто, за да приготвите бързо и лесно закуски с пълнеж. Предварително приготвеното тесто също изисква по-кратко време за приготвяне от домашно приготвеното тесто. Можете също да използвате фритюрника за претопляне на съставките.

### ПОЧИСТВАНЕ НА УРЕДА

Преди да пристъпите към почистване или поддръжка, изключете уреда от кончето и извадете щепсела от контакта. Оставете уреда да се охлади напълно.

- Забършете уреда с мека, влажна кърпа и след това го подсушете. Не потапяйте уреда във вода или други течности.
- Почистете контейнера и решетката с топла, сапунена вода, след което изплакнете и подсушете добре. Тези две части могат да бъдат почиствани и в съдомиялна.
- Почистете нагревателния елемент с четка за съдове
- Не почиствайте контейнера и решетката с груби абразивни гъби и препарати.

**Забележка:** Въпреки че тези части на уреда са безопасни за почистване в съдомиялна машина, не е препоръчително да се почистват многократно по този начин, тъй като това би могло да им навреди.

**ВНИМАНИЕ!** Никога не използвайте груби или абразивни почистващи препарати за поддръжка на уреда и неговите части, тъй като това би могло да ги повреди.

**Забележка:** уредът трябва да бъде почистван след всяка употреба.

### СЪХРАНЕНИЕ

- Проверете дали уредът е охладен, почистен и сух преди да го приберете за съхранение на сухо и проветриво място.
- Никога не навивайте кабела около уреда. Оставете го свободен, за да избегнете повреда.



Този символ означава, че продукта не трябва да се изхвърля заедно с останалите битови отпадъци, за да се избегне замърсяване на околната среда и нараняване на хора. Отнесете уреда в специализиран пункт за рециклиране на електроуреди.



**Всички уреди с марка ЕЛЕКОМ отговарят на БДС!**

ЕЛЕКОМ е регистрирана търговска марка за България с №48734 / 02.09.2004 г. от Българското патентно ведомство.  
ЕЛЕКОМ е регистрирана търговска марка за Европа с №948329 / 2007- Женева на Световната организация за интелектуална собственост.

**Артикул:** Еър Фрайер; Модел: ЕК-6002 М;  
**Производител:** Топ Троникс ООД; ЕИК № 130985327  
**Адрес:** София, бул. Петко Ю. Тодоров 4, вх.А, п.к.1  
За контакти: моб.: (088) 566 70 15,  
e-mail: [elekom.@elekom.bg](mailto:elekom.@elekom.bg),

## INSTRUCTION MANUAL

- BASKET CAPACITY - 6,0 L
- NON-STICK FRYING BASKET
- DETACHABLE FRYING PLATE
- MAXIMUM TEMPERATURE - 200°C
- INDICATOR LIGHTS
- TIMING UP - 0-60 MIN.
- COOL TOUCH HANDGRIP
- NON-SLIP FEET



**Power:** 1700 W  
**Power Supply:**  
220-240V, 50-60Hz

**BEFORE USING THIS PRODUCT, PLEASE READ THE OPERATING INSTRUCTION CAREFULLY!**



Thank you for selecting Our product!

**IMPORTANT SAFETY INSTRUCTIONS:**

Please read this manual thoroughly before using and save it for future reference.

When using electrical appliances, basic safety precautions should always be followed, including the following:

- Check that the voltage indicated on the rating plate corresponds with that of the local network before connecting the appliance to the mains power supply.
- To protect against electrical shock, do not immerse cord, plugs, or appliance in water or other liquid.
- Always put the ingredients to be fried/cooked in the cooking basket, to prevent it from coming into contact with the heating elements.
- Do not cover the air inlet and air outlet openings while the appliance is operating.
- Do not fill the cooking basket pot with oil as this may cause a fire hazard.
- Always unplug the appliance after use and before any cleaning or user maintenance.
- Always ensure that the appliance has cooled fully after use before performing any cleaning or maintenance or storing away.
- Do not operate any appliance with a damaged cord or plug or after the appliance malfunctions or has been damaged in any manner. No user serviceable parts inside. Return appliance to the nearest authorized service facility or call our customer service number for information on examination, repair or adjustment.
- Do not use outdoors. This device is intended for household, indoor and dry use only.
- Before use, place the product on hard, flat, stable, dry and heat-resistant surface.
- Do not let cord hang over edge of table or counter, or touch hot surfaces.
- Do not place on or near a hot gas or electric burner, or in a heated oven.
- Do not use the unit near gas or other inflammable materials (such as benzene, paint thinner, sprays)
- Do not use this appliance near water. This product should not be used in the immediate vicinity of water, such as bathtub, washbowls, swimming pool etc. where the likelihood of immersion or splashing could occur. Do not operate the appliance with wet hands.
- The use of attachments or accessories not recommended or sold by the product distributor may cause personal or property hazards or injuries.
- Do not leave the appliance unattended when switched on. Always unplug the appliance after use.
- Do not use appliance for other than intended use.
- Do not store the appliance in direct sunlight or in high humidity conditions.
- Do not use sharp or abrasive items with this appliance; use only heat-resistant plastic or wooden spatulas to avoid damaging the non-stick surface.
- Extreme caution must be used when moving an appliance containing hot oil or other hot liquids.
- The appliance is only to be operated in the closed position. **WARNING:** To prevent electric shock, unplug before cleaning.
- If the supply cord is damaged, it must be replaced by manufacturer, its service agent or similarly qualified persons in order to avoid a hazard.
- This device can be used by children aged from 8 years and above as well as by persons with reduced physical, sensory or mental capabilities or lack of experience and knowledge if they have been given supervision or instruction concerning use of the device in a safe way and understand the hazards involved. Children should not play with the device. Cleaning and user maintenance should not be done by children unless they are older than 8 and supervised.
- Close supervision is necessary when any appliance is used by or near children.
- The temperature of accessible surfaces may be high when the appliance is operating.
- Do not operate appliance if this line cord shows any damage, or if appliance works intermittently or stops working entirely.
- This device should never operate empty (except before first use), because such action could result

in appliance failure and/or injuries to the user.

- Do not place the appliance on or near combustible materials such as a tablecloth or curtain.
- Do not place the appliance against a wall or against other appliances. Leave at least 30 cm free space on the back and sides and 30 cm free space above the appliance.
- Do not attempt any modification or repair by yourself and ensure that any repair is conducted only by appropriately qualified technician.
- This appliance should not be operated by means of an external timer or separate remote control system, other than that supplied with this appliance.
- This device is equipped with a grounded plug. Please ensure the wall outlet in your house is well earthed.
- During hot air frying, hot steam is released through the air outlet openings. Keep your hands and face at a safe distance from the steam and from the air outlet openings. Also be careful of hot steam and air when you remove the pan from the appliance.
- Immediately unplug the appliance if you see dark smoke coming out of the appliance. Wait for the smoke emission to stop before you remove the cooking basket pot from the appliance. Inspect the device thoroughly for any possible damage before further use.
- Slight odors are possible at beginning of usage until device reaches its thermal stability.
- If the appliance is not working as it should, has received a sharp blow, has been dropped, damaged, left outdoors, or dropped into water, do not use it.
- Although the device has been checked its usage and consequences are strictly user responsibility.

## GENERAL DESCRIPTION

1. Temperature knob
- Time knob
2. Housing - Main body
3. Oil separator strainer
4. Tank
5. Handle
6. Air Outlet openings
7. Silicone feet
8. Non-slip body feet

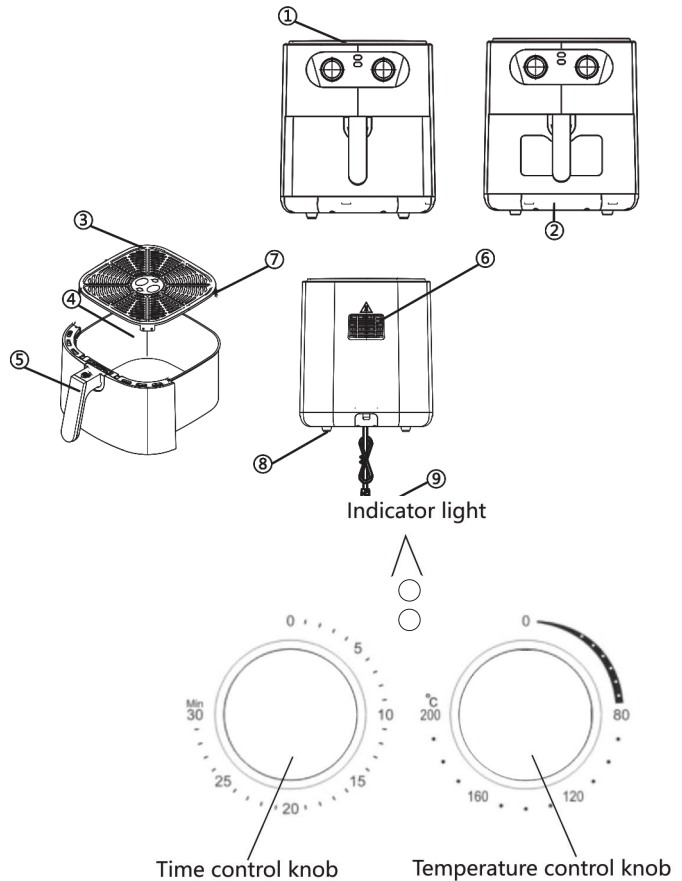

## BEFORE FIRST USE

Remove all packaging material any stickers or labels (except rating label) from the appliance.

1. Check that the hot air fryer is switched off and unplugged from the main power supply.
2. Wipe the air fryer main unit with a soft damp cloth and dry thoroughly.
3. Clean the non-stick coated cooking basket in warm, soapy water, then rinse and dry thoroughly. Note: Do not immerse the air fryer main unit in water or any other liquid. Never use harsh or a abrasive cleaning detergents or scourers to clean the hot air fryer or its accessories, as this could cause damage.
4. Place the air fryer main unit on to a stable, heat-resistant surface, at a height that is comfortable for the user. NOTE: When using the air fryer for the first time, a slight smoke or odour may be emitted. This is normal and will soon subside. Allow for sufficient ventilation around the air fryer during use. It is advised to run the air fryer without food for approx. 10 minutes before first use; this will prevent the initial smoke or odour from affecting the taste of the food.

## DURING THE USE

1. Use on a flat and stable, heat resistant work surface, away from any water splashes or any sources of heat.
2. When in operation, never leave the appliance unattended.
3. This electrical appliance operates at high temperatures which may cause burns. Do not touch the hot surfaces of the appliance (tank, air outlet...).
4. Do not switch on the appliance near flammable materials (blinds, curtains...) or close to an external heat source (gas stove, hot plate ...etc.).
5. In the event of fire, never try to extinguish the flames with water. Unplug the appliance. Close the lid, if it is not dangerous to do so. Smother the flames with a damp cloth.
6. Do not move the appliance when it is full of hot food.
7. Never immerse the appliance in water!

## HOW TO USE THE AIR FRYER:

1. Plug in the air fryer at the mains power supply.
  2. Preheat the air fryer for approx. 5 minutes by using the timer control and temperature control dials. The orange power and green heat indicator lights will illuminate signalling that the hot air fryer is heating up. Once it has reached the required temperature, the green heat indicator light will automatically switch off.
  3. When preheating is finished, remove the cooking pot by pulling it out of the air fryer using the handle. Place the cooking pot onto a flat, stable heat-resistant surface.
  4. Place the ingredients into the non-stick coated cooking basket and then slide the cooking basket pot back into the air fryer main body to close it. Note: Do not fill the cooking basket pot with oil or any other liquid. Never fill the cooking basket beyond the MAX indication. Never use the cooking basket pot without cooking basket in it. Do not touch the cooking basket pot during and some time after use, because it gets very hot. Hold it only by the handle.
  5. Use the temperature control knob to set the air fryer to the required heat setting.
  6. Determine the cooking time required for the ingredients and use the timer/power knob to set the time accordingly; the timer will begin to count down once released.
  7. Some ingredients may require shaking halfway through the cooking time. Remove the cooking basket pot by pulling the basket handle out of the air fryer. Check that the plastic cover is covering the basket release button, taking care not to release the hot non-stick coated cooking basket. Shake the cooking basket pot gently and then slide it back into the air fryer main unit to close it and continue to cook.
  8. Once cooking is complete and the preset time has elapsed, the timer will make a 'ring' sound. Check whether the ingredients are ready by carefully opening the cooking basket pot. If the ingredients are not cooked, close the cooking basket pot and use the timer/power knob to adjust the cooking time accordingly. If the food is cooked, remove the non-stick coated cooking basket from the cooking basket pot and then empty the contents into a bowl or onto a plate. Use a pair of heat-resistant tongs (not included) if the food is large or fragile.
- NOTE: Always preheat the air fryer before starting to cook or alternatively add approx. 3-5 minutes onto the cooking time. If the cooking time or temperature setting needs to be changed during use, simply use the timer or temperature control knobs as required and the air fryer will automati-

cally adjust the settings. During use, the green heat indicator light will cycle ON and OFF to signal that it is maintaining the selected temperature.

**Caution:** Do not tip the food directly into a bowl or onto a plate, as excess oil may collect at the bottom of the cooking basket pot and leak onto ingredients. Always remove the non-stick coated cooking basket from the cooking basket pot.  
**Warning:** Nominal voltage is still present even when the timer/power knob is turned to '0' position. To permanently switch off the air fryer, plug it off from the main power supply.

## TIPS FOR COOKING

- Smaller ingredients usually require a slightly shorter preparation time than larger ingredients.
- A larger amount of ingredients only requires a slightly longer preparation time, a smaller amount of ingredients only requires a slightly shorter preparation time.
- Shaking smaller ingredients halfway through the preparation time optimises the end result and can help prevent unevenly fried ingredients.
- Add some oil to fresh potatoes for a crispy result. Fry your ingredients in the airfryer within a few minutes after you added the oil.
- Do not prepare extremely greasy ingredients such as sausages in the airfryer.
- Snacks that can be prepared in an oven can also be prepared in the airfryer.
- The optimal amount for preparing crispy fries is 500 grams.
- Use pre-made dough to prepare filled snacks quickly and easily. Pre-made dough also requires a shorter preparation time than home-made dough.
- You can also use the airfryer to reheat ingredients.

### Food Cooking Times - Guidelines

Food	Min-Max amount (g)	Time (minutes)	Temp °C	Shake/Turn	Extra information
<b>Potatoes/Fries</b>					
Frozen thin chips	100 - 500	9-16	200	Shake	
Frozen thick chips	100 - 500	11-20	200	Shake	
Homemade chips (8x8mm)	100 - 500	12-20	180	Shake	Add ½ TBSP oil
Homemade wedges	100 - 500	14-22	180	Shake	Add ½ TBSP oil
Homemade potato cubes	100 - 500	12-18	180	Shake	Add ½ TBSP oil
Hash Browns	100 - 500	15-18	180	Turn	
<b>Meat/Poultry</b>					
Steak	100 - 500	8-12	180	Turn	
Pork chops	100 - 500	10-14	180	Turn	
Hamburgers	100 - 500	7-14	180	Turn	
Sausage Roll	100 - 500	13-15	200		
Drumsticks	100 - 500	18-22	180		
Chicken breast	100 - 500	10-15	180		
<b>Snacks</b>					
Springs Rolls	100 - 400	8-10	180	Turn	
Frozen chicken nuggets	100 - 500	6-10	200	Shake	
Stuffed vegetables	100 - 400	9-11	160		
<b>Baking</b>					
Cake	300	20-25	160		Use a Baking Tin or Oven dish
Muffins	300	15-18	200		

## CLEANING

Clean the appliance after every use.

The tank, oil separator and the inside of the appliance have a non-stick coating. Do not use metal kitchen utensils or abrasive

cleaning materials to clean them, as this may damage the non-stick coating.

1. Remove the mains plug from the wall socket and let the appliance cool down.

Note: Remove the tank to let the air fryer cool down more quickly.

2. Wipe the outside of the appliance with a moist cloth.

3. Clean the tank, oil separator with hot water, some washing-up liquid and a non-abrasive sponge. You can use a degreasing liquid to remove any remaining dirt.

Note: The tank and oil separator are dishwasher-proof.

Tip: If dirt is stuck to the oil separator, or the bottom of the tank, fill the tank with hot water with some washing-up liquid in the tank and soak for put the oil separator approximately 10 minutes.

4. Clean the inside of the appliance with hot water and a non-abrasive sponge.

5. Clean the heating element with a cleaning brush to remove any food residues.

6. Unplug the appliance and let it cool down.

7. Make sure all parts are clean and dry.



*This marking indicates that this product should not be disposed with other household wastes throughout the EU. To prevent possible harm to the environment or human health from uncontrolled waste disposal, recycle it responsibly to promote the sustainable reuse of material resources. To return your used device, please use the return and collection systems or contact the retailer where the product was purchased. They can take this product for environmental safe recycling.*



---

**ELEKOM** IS REGISTERED TRADE MARK FOR EUROPE WITH PATENT №948329/2007 -  
GENEVA FROM WORLD INTELLECTUAL PROPERTY ORGANIZATION

**ELEKOM** IS REGISTERED TRADE MARK FOR BULGARIA WITH №48734/2004 FROM  
BULGARIAN PATENT DEPARTMENT ORGANIZATION

**Article:** Air fryer; **Model:** EK-6002 M

**Manufacturer:** Top Troniks LTD; VAT № 130985327  
Bulgaria; Sofia, 4, Petko Y. Todorov Blvd., Ent.A, p.b.1

**Contacts: Mob.:** +359 (088) 566 70 15,

**E-mail:** [elekom@elekom.bg](mailto:elekom@elekom.bg), **Website:** [www.elekom.bg](http://www.elekom.bg)